



**DUKIN**OUTDOOR

## AUSSENABSTELLKAMMER BIOBOX – ORGANISIERTE LAGERUNG VON FÄSSERN MIT BIOABFALL

Die BioBox ist eine innovative Lösung für die sichere Lagerung von biologischen Abfällen.



### WETTERBE STÄNDIGKEIT

Die Konstruktion ist langlebig und rostbeständig.



### EINFACHE REINIGUNG

Der Boden ist aus Edelstahl gefertigt, was eine einfache Reinigung bei Verschütten.



### ANPASSUNGS FÄHIG

Die Beine sind höhenverstellbar, so dass die BioBox auch auf Unebenheiten aufgestellt werden kann.



### EINGESCHRÄNKTER ZUGRIFF

Das bereits integrierte Schloss ermöglicht eine sichere und kontrollierte Lagerung von biologischen Abfällen.



# EINE ROBUSTE UND LANGLEBIGE BIOABFALL-AUSSENABSTELLKAMMER

Mit der BioBox sind die Sicherheit und die Einhaltung der Bioabfallvorschriften gewährleistet. Trotz kleiner Belüftungsöffnungen, die den Zugang von Nagetieren und größeren Insekten verhindern, sichert sie konstante Belüftung und sorgt für eine geeignete Umgebung für Bioabfälle. Die robuste Konstruktion, der Schutz vor äußeren Einflüssen und die einfache Reinigung sorgen für eine optimale Nutzung und eine lange Lebensdauer.

## ABMESSUNGEN/B x T x H

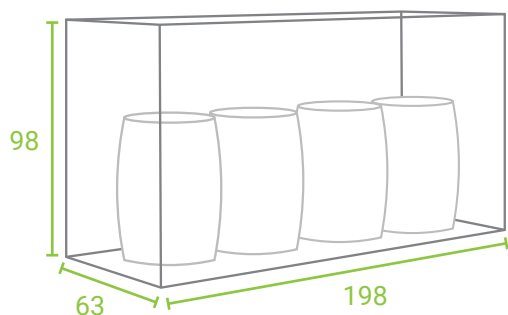

BIOBOX 4x50 L  
198 x 63 x 98 cm

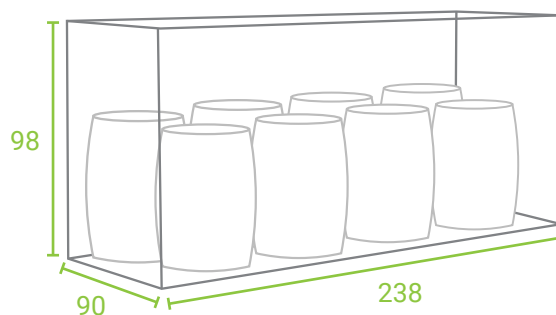

BIOBOX 8x50 L  
238 x 90 x 98 cm

## FARBEN

### RAL - FARBEN



9006



9007

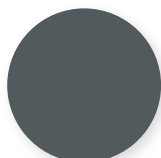

7016

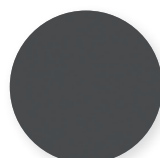

DB703

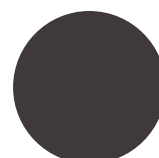

8019



IHR WUNSCH

## EIGENSCHAFTEN



Der Boden aus Edelstahl ist nach innen geneigt, was eine einfache Reinigung bei Verschütten ermöglicht.



Die kleinen Belüftungsöffnungen verhindern den Zugang von Nagetieren und größeren Insekten.



Die Tür kann um 180° geöffnet werden, was den Zugang zu den Fässern erleichtert.